

SZCZEGÓŁ A

1. Krawężnik betonowy 15x30 cm
2. Podsypka cementowo-piaskowa w stosunku 1:4
3. Ława betonowa z oporem z betonu C 8/10

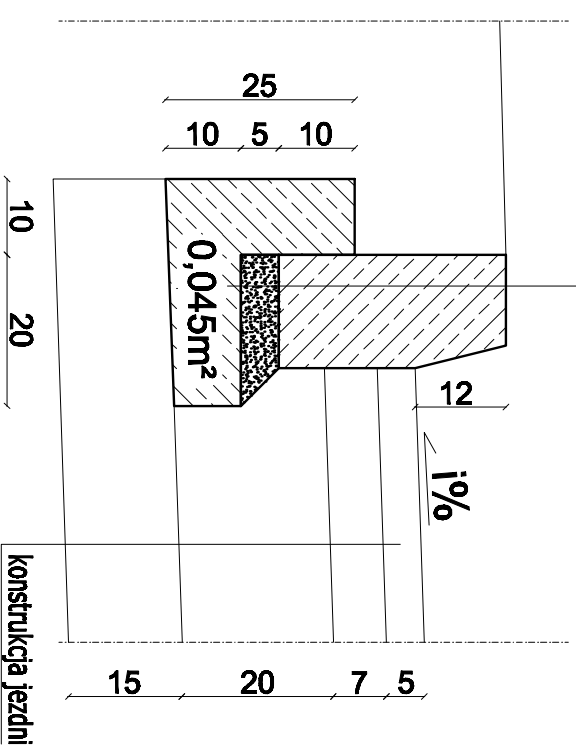

SZCZEGÓŁ B

1. Krawężnik betonowy 15x22 cm (najazdowy)
2. Podsypka cementowo-piaskowa w stosunku 1:4
3. Ława betonowa z oporem z betonu C 8/10

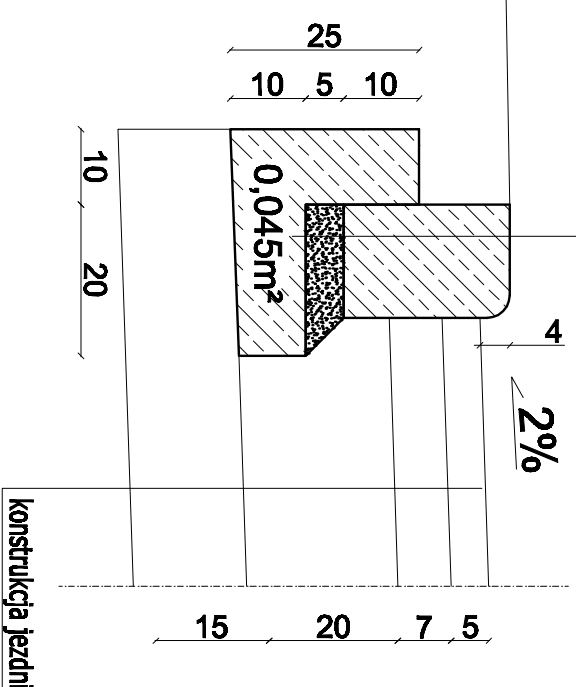

SZCZEGÓŁ C

1. Krawężnik betonowy 15x22 cm (najazdowy)
2. Podsypka cementowo-piaskowa w stosunku 1:4
3. Ława betonowa z oporem z betonu C 8/10

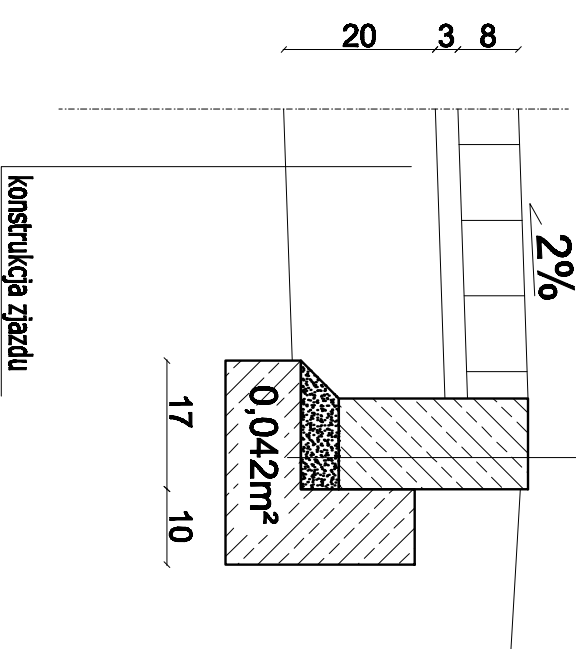

SZCZEGÓŁ D1

1. Obrzeże betonowe 8x30 cm
2. Podsypka cementowo-piaskowa w stosunku 1:4

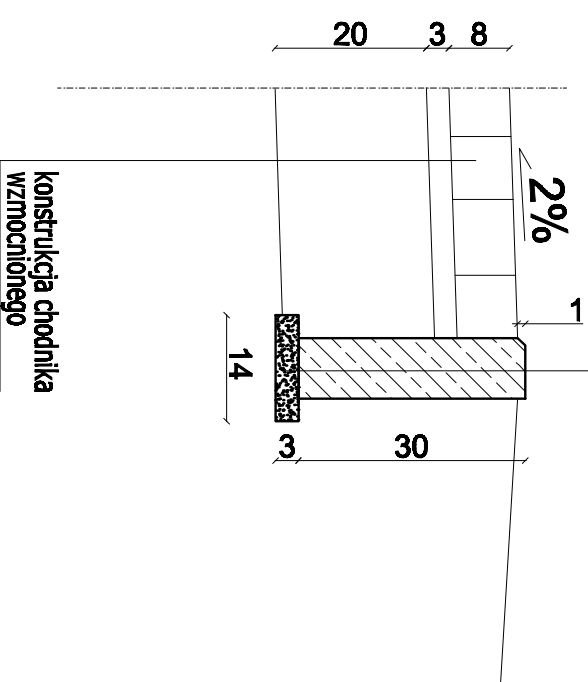

SZCZEGÓŁ D2

1. Obrzeże betonowe 8x30 cm
2. Podsypka cementowo-piaskowa w stosunku 1:4
3. Ława betonowa z oporem z betonu C 8/10

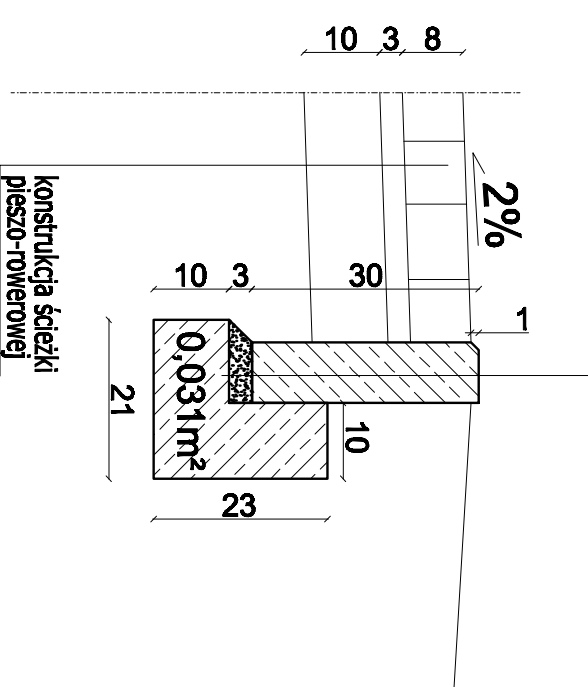

SZCZEGÓŁ Krawędź jezdni

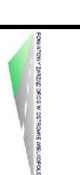
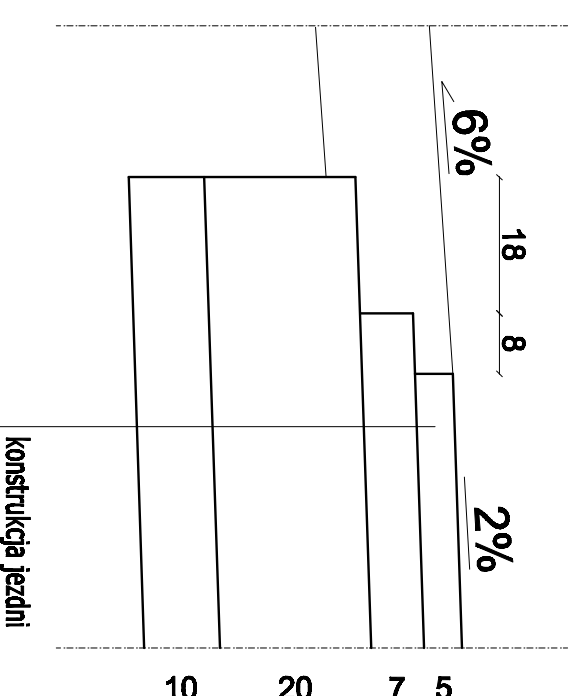

Powiatowy Zarząd Dróg
ul. Słazica 1
63-400 Ostrow Wielkopolski

PPID Kasalka
ul. Staroprzygodzka 25,
63-400 Ostrow Wielkopolski



18 lut. 2017r. 2017

Numer projektu - 485

AutocAD Civil 3D - 343-45382580, 390-65304897, 388-46619238

Przebudowa drogi nr 5329P

Janków Przygodzki - Trzcieliny na

odc. dl. ok. 900m wraz ze ścieżką pieszo -

rowerową i elementami małej architektury

SZCZEGÓŁY KONSTRUKCYJNE

mgr inż. Marcin Kasalka

mgr inż. arch. Dobromir Marek

inż. Rafał Bober

mgr inż. Tomasz Dryjański

18 lut. 2017r.

6.1

SWA110

Projekt budowlany

OPRACOWAŁ